

Caldera mural de condensación a gas

VITODENS 200-W

VIESSMANN

climate of innovation



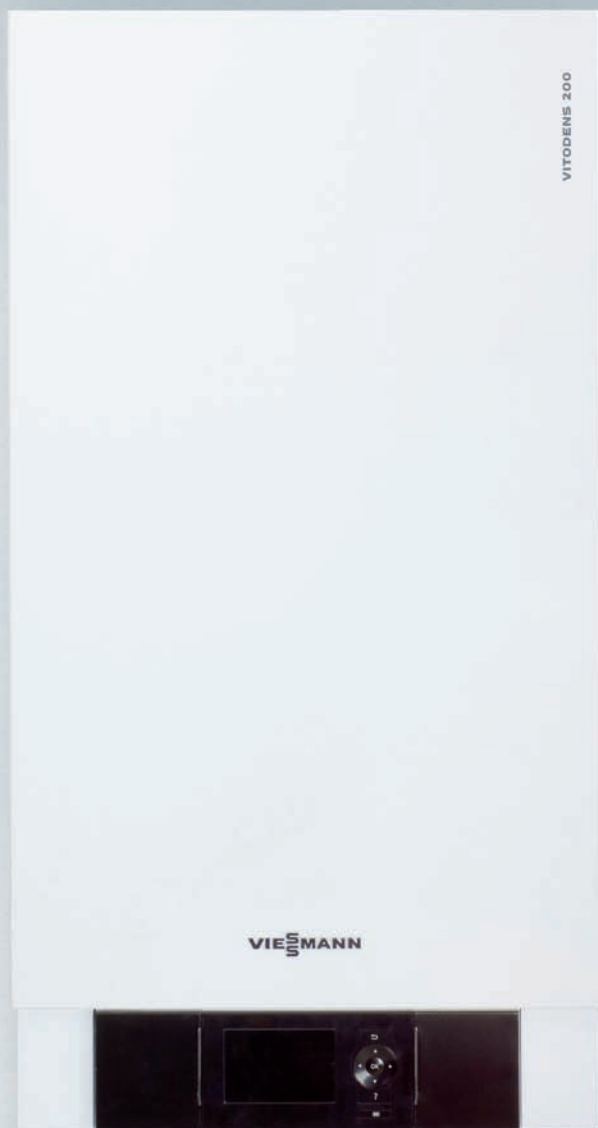

Vitodens 200-W
De 6,5 a 105 kW

Viessmann presenta una amplia gama de potencias que ofrece la solución adecuada a las exigencias y necesidades de cualquier instalación.

Vitodens 200-W mixta y sólo calefacción
26 y 35 kW

Vitodens 200-W sólo calefacción
45, 60, 80 y 105 kW

Eficacia y confort al más alto nivel

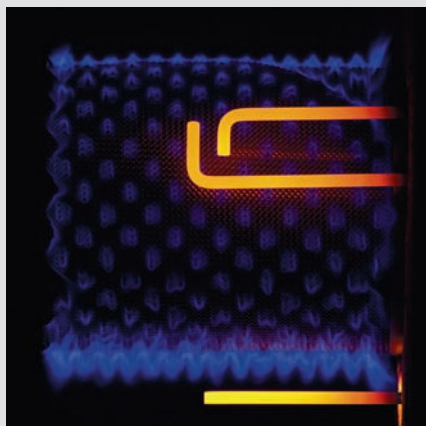

Quemador cilíndrico MatrixX

El tejido Matrix de acero inoxidable del quemador modulante MatrixX cilíndrico, concebido y fabricado por Viessmann, garantiza una elevada eficiencia energética y una larga vida útil. El quemador dispone de un amplio rango de modulación 1:4 y unos valores muy bajos de emisiones contaminantes.

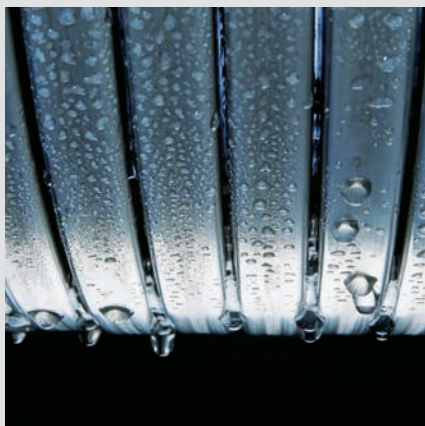

Intercambiador Inox-Radial

Sus superficies de intercambio térmico Inox-Radial con paredes gruesas de acero inoxidable de alta calidad ofrecen la fiabilidad necesaria y garantizan un nivel de condensación elevado junto a una mayor durabilidad. Las superficies lisas del intercambiador térmico de acero inoxidable permiten espaciar las tareas de mantenimiento, ya que son autolimpiables.

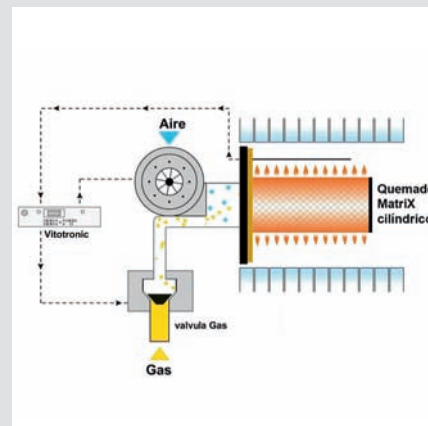

Lambda Pro Control

Lambda Pro-Control es un control que regula continuamente los parámetros de la combustión manteniendo un rendimiento elevado en todos los rangos de potencia. Hace innecesario el cambio de inyectores al cambiar el tipo de gas.



Elevado confort de agua caliente

Las Vitodens 200-W mixtas (26 y 35 kW) ofrecen el máximo confort en A.C.S. garantizando así tiempos de calentamiento del A.C.S. reducidos. El servicio Booster de 29 kW en el modelo Vitodens 200-W (26 kW) garantiza un mayor caudal de A.C.S.



Energía solar térmica mediante kit solar

El kit solar de la Vitodens 200-W hace posible una conexión rápida, cómoda y con escasas necesidades de espacio a instalaciones centrales de energía solar para la producción de A.C.S. de forma inmediata.

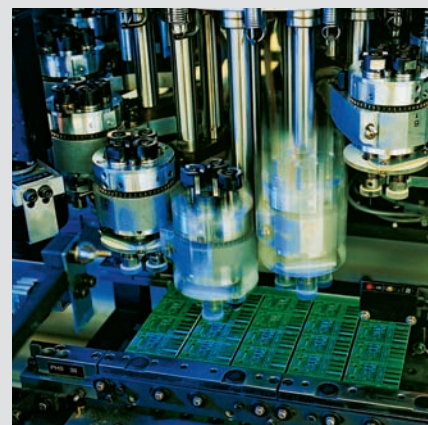

Fiable y duradera: fabricada por Viessmann

Tras largos años de experiencia en la fabricación de calderas murales en serie, sabemos bien lo que importa, tanto en el aspecto técnico como en el económico. Con un precio especialmente atractivo, la Vitodens 200-W responde a nuestras elevadas exigencias en materia de calidad y rendimiento. Por eso, las calderas murales de Viessmann son sinónimo de innovación y rendimiento, y sobre todo, de fiabilidad y resistencia.

Vitodens 200-W de 6,5 a 35 kW

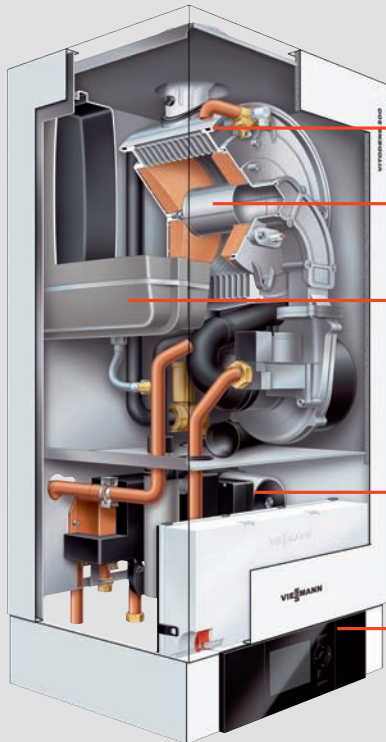

Superficie de transmisión Inox-Radial de acero inoxidable

Quemador cilíndrico MatriX

Depósito de expansión

Intercambiador de placas de acero inoxidable

Regulación Vitotronic

Caldera mixta con producción instantánea de A.C.S.

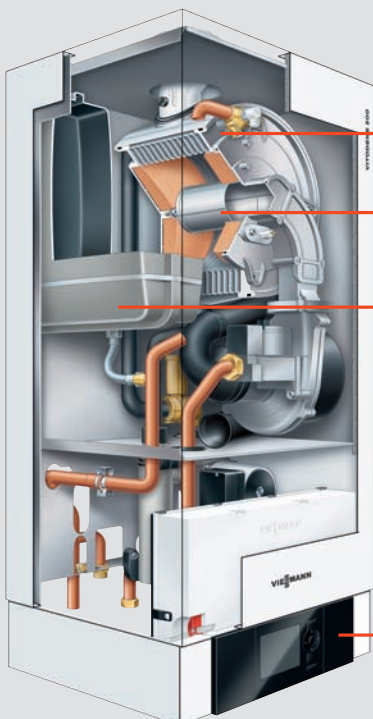

Superficie de transmisión Inox-Radial de acero inoxidable

Quemador cilíndrico MatriX

Depósito de expansión

Regulación Vitotronic

Caldera sólo calefacción

Caldera mural a gas de condensación de 6,5 a 35 kW

VITODENS 200-W

Con la Vitodens 200-W, Viessmann pone a su disposición una caldera mural de condensación a gas con una relación calidad-precio ejemplar, el máximo confort en calefacción y A.C.S., unas medidas compactas y un diseño elegante.

Rendimiento estacional hasta 109%

La caldera de condensación Vitodens 200-W consume menos energía porque utiliza adicionalmente el poder calorífico de los gases de combustión. Como resultado se obtiene un rendimiento estacional de hasta el 109%. De este modo, podrá reducir su gasto en calefacción y, además, contribuirá a preservar el medio ambiente.

Eficacia a largo plazo

Cuando se trata de ahorrar y de conseguir una larga vida útil, el único material que entra en debate es el acero inoxidable. Por eso, la Vitodens 200-W también está provista de una superficie de transmisión Inox-Radial de acero inoxidable que ofrece la seguridad de funcionamiento necesaria y garantiza un elevado y continuo aprovechamiento de la condensación.

Amplio rango de modulación

Viessmann ha creado y fabricado el nuevo quemador cilíndrico MatriX con un rango de modulación ampliado a 1:4. La nueva regulación de combustión Lambda Pro Control integrada adapta la combustión a las distintas clases de gas.



Con ello se garantiza mantener una elevada eficiencia energética, incluso con variaciones en la composición del gas, y mínimas emisiones contaminantes.

Elevado confort en A.C.S.

Las versiones mixtas de la Vitodens 200-W vienen equipadas con la función confort para la producción de A.C.S. garantizando tiempos de calentamiento del A.C.S. reducidos a la temperatura deseada.

El servicio Booster de 29 kW en el modelo Vitodens 200-W (26 kW) garantiza un mayor caudal de A.C.S.

Ventajas:

- Caldera mural de condensación a gas como equipo de calefacción: de 26 y 35,0 kW como caldera mixta: de 26 y 35,0 kW
- Rendimiento estacional: hasta 109%
- Amplio rango de modulación de 1 : 4
- Superficie de transmisión Inox-Radial de acero inoxidable:
 - Autolimpieza de las superficies de acero inoxidable lisas gracias al flujo paralelo de humos y condensados.
 - Altamente resistente a la corrosión gracias al acero inoxidable de primera calidad 1.4571.
- Quemador cilíndrico modulante MatriX de desarrollo y producción propia:
 - Bajas emisiones
 - Larga vida útil gracias al tejido de acero inoxidable MatriX.
 - Adaptación óptima al intercambiador de calor y al quemador.
- Posibilidad de trabajar con instalaciones solares térmicas, mediante kit solar o acumuladores VitoCell 100-W.
- Máximo confort de A.C.S.; calderas mixtas de condensación con función confort.
- Regulación de combustión inteligente Lambda Pro Control:
 - No precisa cambiar los inyectores al cambiar de tipo de gas.
 - Alto rendimiento constante incluso con variaciones en la composición del gas.
 - Niveles de emisión constantemente bajos.
 - Nivel de ruido de combustión reducido gracias al bajo número de revoluciones del ventilador.

Vitodens 200-W de 17 a 105 kW

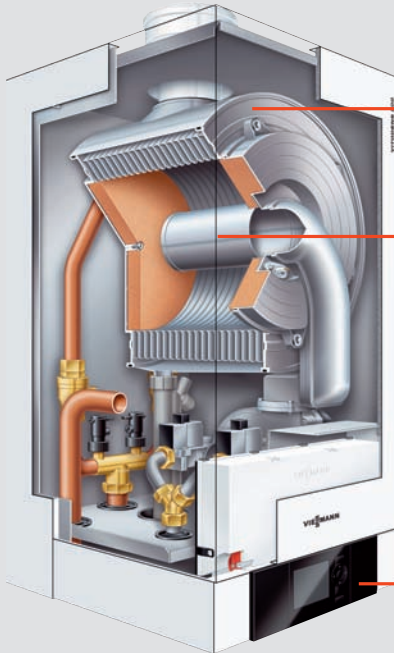

Superficie de transmisión Inox-Radial de acero inoxidable

Quemador cilíndrico Matrix

Regulación Vitotronic

Caldera sólo calefacción

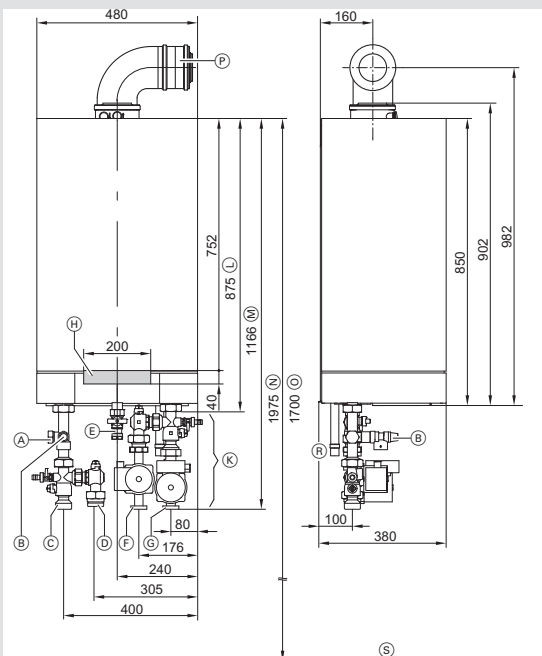

Accesorio hidráulico
Vitodens 200-W (45 y 60 kW)

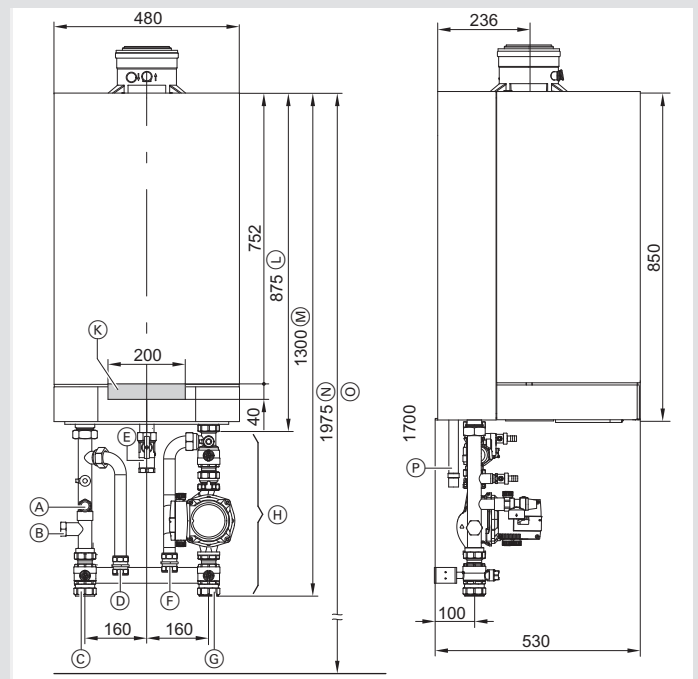

Accesorio hidráulico
Vitodens 200-W (80 y 105 kW)

Caldera mural a gas de condensación de 17 a 105 kW

VITODENS 200-W

Las calderas murales de condensación de Viessmann son especialmente apropiadas para su uso en bloques de viviendas, edificios industriales y entidades públicas. Es en estos ámbitos donde la Vitodens 200-W ofrece soluciones económicas que ahorran espacio: mediante aparatos individuales hasta 105 kW o mediante la conexión en secuencia de hasta cuatro calderas con una potencia térmica de hasta 420 kW.



Instalación en secuencia sobre estructura de apoyo con marco de montaje sobre soportes

Elevada potencia, espacio reducido

La superficie de transmisión Inox-Radial de acero inoxidable ofrece una gran potencia en menos espacio, con lo que se consigue un funcionamiento especialmente eficiente con un rendimiento estacional de hasta el 109%.



Regulación en secuencia

La regulación en secuencia Vitotronic 300-K conecta hasta cuatro Vitodens 200-W a la vez a una central térmica. La potencia de las calderas se adapta automáticamente al consumo de calor. Esto significa que, dependiendo del consumo de calor, funcionará sólo una caldera o las cuatro.

Un mismo proveedor para todos los componentes

Para el montaje de instalaciones en secuencia, Viessmann ofrece un sistema modular cuyos componentes están perfectamente armonizados entre sí, p.ej. la regulación con hasta cuatro terminales, el colector de humos o las unidades hidráulicas en secuencia.

Ventajas:

- Caldera mural de condensación a gas como equipo de calefacción, de 45, 60, 80 y 105 kW.
- Como instalación de varias calderas con conexión en secuencia con hasta 4 Vitodens 200-W (hasta 420 kW.)
- Rendimiento estacional: hasta 109%.
- Superficie de transmisión Inox-Radial de acero inoxidable:
 - Autolimpieza de las superficies de acero inoxidable lisas gracias al flujo paralelo de humos y condensados.
 - Altamente resistente a la corrosión gracias al acero inoxidable de primera calidad 1.4571.
- Quemador cilíndrico modulante Matrix de desarrollo y producción propia:
 - Bajas emisiones.
 - Larga vida útil gracias al tejido de acero inoxidable Matrix.
 - Adaptación óptima al intercambiador de calor y al quemador.
- Regulación de combustión inteligente Lambda Pro Control:
 - No precisa cambiar los inyectores al cambiar de tipo de gas.
 - Alto rendimiento constante incluso con variaciones en la composición del gas.
 - Niveles de emisión constantemente bajos.
 - Nivel de ruido de combustión reducido gracias al bajo número de revoluciones del ventilador.

Vitotronic: tecnología que piensa por usted



El sistema de regulación Vitotronic permite poner a su disposición el máximo confort en calefacción y agua caliente proporcionando un funcionamiento de la caldera con un ahorro máximo de energía.

Manejo sencillo y confortable

Su display con gráficos y diferentes líneas de texto hace que el manejo de Vitotronic sea muy sencillo gracias a su cursor de navegación. De este modo, se pueden controlar de forma intuitiva los circuitos de calefacción y la regulación del agua caliente.

Menos esfuerzo, más control y un mayor ahorro energético

Un buen sistema de control conlleva tener que controlar menos. En otras palabras: todas las necesidades del usuario están cubiertas incluso antes de que se dé cuenta. Eso es exactamente lo que hace la regulación Vitotronic: calcula automáticamente la temperatura ideal de confort de la vivienda en función de la temperatura exterior y, en función de la versión del sistema, la temperatura ambiente y la temperatura del agua de calefacción sin que el usuario lo perciba y que le ayudarán a ahorrar. Un claro ejemplo es el cambio automático del horario de verano e invierno. Los horarios se pueden ajustar con sólo pulsar un botón. Al modificarse los periodos de conmutación, se pueden ajustar automáticamente los tiempos de funcionamiento de los dispositivos de A.C.S y la bomba de circulación.

Regulación completa

La regulación Vitotronic controla los componentes técnicos de la combustión y de la instalación con un único sistema de control: dos circuitos de calefacción con válvula mezcladora, interacumulador de A.C.S e instalaciones de energía solar térmica.

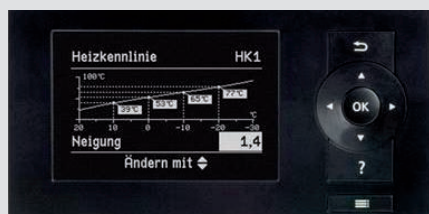

Selección curva de calefacción en función de la temperatura exterior



Visualización aporte energía solar

Función	Vitotronic 100	Vitotronic 200
Regulación en función de la temperatura ambiente	■	—
Regulación en función de la temperatura exterior	—	■
Ajustable para servicio de calefacción y producción de A.C.S.	—	■
Ajustable sólo para servicio de calefacción	■*	■
Cambio automático de horario verano/invierno	—	■
Tecla fiesta (prolongación del servicio de calefacción)	■*	■
Tecla ahorro (reducción breve de la temperatura)	■*	■
Programa de vacaciones (reducción prolongada de la temperatura)	■*	■
Pequeño display con símbolos	■	—
Posibilidad de regulación instalación solar	■	■
Regulación integrada para 2 circuitos con válvula mezcladora	—	■

*) Sólo en combinación con cronotermostato Vitotrol 100

Caldera a gas		Caldera mural a gas sólo ca lefacción		Caldera mural a gas mixta con producción instantánea de A.C.S.	
Margen de potencia térmica útil					
$T_i/T_r = 50/30\text{ °C}$	kW	6,5-26,0	8,8-35,0	6,5-26,0	8,8-35,0
$T_i/T_r = 80/60\text{ °C}$	kW	5,9-23,7	8,0-31,7	5,9-23,7	8,0-31,7
Margen de potencia térmica útil para producción de A.C.S.	kW	-	-	5,9-29,3	8,0-35,0
Carga térmica nominal	kW	6,2-24,7	8,3-33,0	6,2-30,5	8,3-36,5
Nº de distintivo de homologación		CE-0085 BR 0432			
Tipo de protección:		IP 4XD según EN60529			
Presión de alimentación de gas					
Gas natural	mbar	20	20	20	20
GLP	mbar	50	50	50	50
Máx. presión de alimentación de gas admisible					
Gas natural	mbar	25,0	25,0	25,0	25,0
GLP	mbar	42,5	42,5	42,5	42,5
Potencia eléctrica consumida	W	105	138	105	138
Peso	kg	45	47	46	48
Volumen del intercambiador de calor	l	2,4	2,8	2,4	2,8
Caudal volumétrico máx. (valor límite para el uso de un desacoplador hidráulico)	l/h	1400	1600	1400	1600
Caudal nominal en el circuito con $T_i/T_r = 80/60\text{ °C}$	l/h	1018	1361	1018	1361
Depósito de expansión					
Capacidad	l	10	10	10	10
Presión inicial	bar	0,8	0,8	0,8	0,8
Presión de servicio adm.:	bar	3	3	3	3
Conexión de la válvula de seguridad	Rp	¾	¾	¾	¾
Dimensiones					
Longitud	mm	360	360	360	360
Anchura	mm	450	450	450	450
Altura	mm	850	850	850	850
Altura con tubo acodado de salida de humos	mm	1066	1066	1066	1066
Altura con el interacumulador horizontal situado bajo la caldera	mm	1925	1925	-	-
Conexión de gas	R	½	½	½	½
Intercambiador de calor de serpentín en disposición de servicio					
Conexiones para A.C.S. y agua sanitaria	G	-	-	½	½
Presión de servicio adm. (en el circuito secundario de A.C.S.)	bar	-	-	10	10
Presión mínima para la toma de entrada de agua fría	bar	-	-	1,0	1,0
Temperatura de salida ajustable	°C	-	-	30-57	30-57
Producción continua de A.C.S.	kW	-	-	29,3	35,0
Caudal específico con $\Delta T = 30\text{ K}$ (según DIN EN 13203)	l/min	-	-	13,9	16,7
Valores de conexión referidos a la carga máx. con gas:					
Gas natural	m ³ /h	2,61	3,48	3,23	3,86
GLP	kg/h	1,93	2,57	2,38	2,85
Índices de humos					
Grupo de valores de combustión según G 635/G 636		G_{52}/G_{51}	G_{52}/G_{51}	G_{52}/G_{51}	G_{52}/G_{51}
Temperatura (con una temperatura de retorno de 30 °C)					
- Con potencia térmica útil	°C	45	45	45	45
- Con carga parcial	°C	35	35	35	35
Temperatura (con una temperatura de retorno de 60 °C)	°C	70	70	70	70
Caudal másico:					
Gas natural					
- Con potencia térmica útil	kg/h	47,3	63,2	47,3	70,0
- Con carga parcial	kg/h	11,8	15,7	11,8	15,7
GLP					
- Con potencia térmica útil	kg/h	46,4	62,0	46,4	68,2
- Con carga parcial	kg/h	11,5	15,4	11,5	15,4
Presión de impulsión disponible	Pa	250	250	250	250
	mbar	2,5	2,5	2,5	2,5
Rendimiento estacional con $T_i/T_r = 40/30\text{ °C}$	%	Hasta 98 (PCS)/109 (PCI)			
Cantidad media de condensados con gas natural y $T_i/T_r = 50/30\text{ °C}$	l/día	11-13	15-17	11-13	15-17
Diámetro interior del conducto a la válvula de seguridad	DN	15	15	15	15
Conexión de condensados (boquilla)	Ø mm	20-24	20-24	20-24	20-24
Conexión de humos	Ø mm	60	60	60	60
Conexión de entrada de aire	Ø mm	100	100	100	100
Clase de emisión NOx		5	5	5	5
Emisiones NOx	mg/kWh	<40	<40	<40	<40
Emisiones CO	mg/kWh	<50	<50	<50	<50

Datos técnicos

Caldera a gas					
Rango de potencia térmica útil					
$T_i/T_R = 50/30\text{ °C}$	kW	17,0-45,0	17,0-60,0	30,0-80,0	30,0-105,0
$T_i/T_R = 80/60\text{ °C}$	kW	15,4-40,7	15,4-54,4	27,0-72,6	27,0-95,6
Carga térmica nominal	kW	16,1-42,2	16,1-56,2	28,1-75,0	28,1-98,5
Modelo		WB2C	WB2C	WB2C	WB2C
Nº de distintivo de homologación		CE-0085 BR 0432			
Tipo de protección		IP X4D según EN 60529			
Presión de alimentación de gas					
Gas natural	mbar	20	20	20	20
GLP	mbar	37	37	37	37
Presión de alimentación de gas máx. adm.					
Gas natural:	mbar	20,0	20,0	20,0	20,0
GLP	mbar	42,5	42,5	42,5	42,5
Potencia eléctrica máx. consumida	W	56	82	90	175
Peso	kg	65	65	83	83
Capacidad del intercambiador de calor	l	7,0	7,0	12,8	12,8
Caudal volumétrico máx.					
- 45 y 60 kW (valor límite para el uso de un desacoplador hidráulico)	l/h	3500	3500	—	—
- 80 y 105 kW (valor límite para el uso de un desacoplador hidráulico)	l/h	—	—	5700	5700
Caudal nominal en el circuito con					
- $\Delta T = 15\text{ °C}$	l/h	—	—	4587	6020
- $\Delta T = 20\text{ °C}$	l/h	1748	2336	—	—
Presión de servicio adm.	bar	4	4	4	4
Dimensiones					
Longitud	mm	380	380	530	530
Anchura	mm	480	480	480	480
Altura	mm	850	850	850	850
Conexión de gas	R	$\frac{3}{4}$	$\frac{3}{4}$	1	1
Valores de conexión referidos a la carga máx. con gas:					
Gas natural	m ³ /h	4,47	5,95	7,94	10,42
GLP	kg/h	3,30	4,39	—	—
Índices de humos					
Grupo de valores de combustión según G 635/G 636		G_{52}/G_{51}	G_{52}/G_{51}	G_{52}/G_{51}	G_{52}/G_{51}
Temperatura (con una temperatura de retorno de 30 °C)					
- Con potencia térmica nominal	°C	35	40	35	40
- Con carga parcial	°C	33	35	33	35
Temperatura (con una temperatura de retorno de 60 °C)	°C	65	70	65	70
Caudal másico					
Gas natural:					
- Con potencia térmica nominal	kg/h	81,2	110,6	147,5	193,3
- Con carga parcial	kg/h	31,1	31,1	55,8	55,8
GLP:					
- Con potencia térmica nominal	kg/h	78,2	106,7	143,8	185,4
- Con carga parcial	kg/h	26,6	26,6	46,4	46,4
Presión de impulsión disponible	Pa	250	250	250	250
	mbar	2,5	2,5	2,5	2,5
Rendimiento estacional a					
$T_i/T_R = 40/30\text{ °C}$	%	Hasta 98 (PCS)/109 (PCI)			
Cantidad media de condensados con gas natural y $T_i/T_R = 50/30\text{ °C}$	l/día	14-19	23-28	25-30	35-40
Diámetro interior del conducto a					
Depósito de expansión	DN	22	22	28	28
Válvula de seguridad	DN	22	22	22	22
Conexión de condensados (boquilla)	Ø mm	20-24	20-24	20-24	20-24
Conexión de humos	Ø mm	80	80	100	100
Conexión de entrada de aire	Ø mm	125	125	150	150
Clase de emisión NOx		5	5	5	5
Emisiones NOx	mg/kWh	<40	<40	<40	<40
Emisiones CO	mg/kWh	<50	<50	<50	<50

Producir calor de forma cómoda, económica y ecológica y ponerlo a disposición del usuario en función de la demanda es un cometido con el que la empresa familiar Viessmann se siente comprometida desde hace ya tres generaciones. Con un sinfín de extraordinarios avances y soluciones, Viessmann no ha dejado de marcar hitos que han convertido a la empresa en pionera tecnológica e impulsora de todo el sector.

Con 12 fábricas en Alemania, Austria, Francia, Canadá, Polonia y China; redes de distribución en Alemania y otros 37 países; y 120 delegaciones comerciales en todo el mundo, Viessmann tiene una clara vocación internacional.

La responsabilidad para con el medio ambiente y la sociedad, la honestidad en el trato con los socios y trabajadores, y el afán de perfección y máxima eficacia en todos los procesos tanto industriales como comerciales constituyen para Viessmann valores fundamentales. Ello es de aplicación tanto a cada uno de sus trabajadores como al conjunto de la empresa, la cual, con todos sus productos y servicios auxiliares, ofrece al cliente la ventaja y el valor añadido de una marca fuerte y sólida.

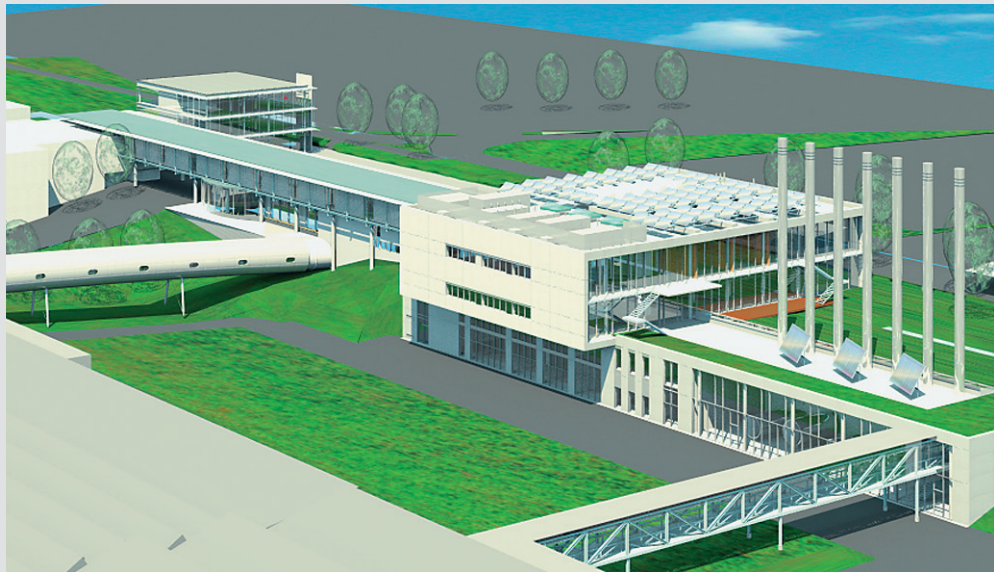

Superficie de transmisión de acero inoxidable de alta aleación Inox-Radial para un fiable aprovechamiento de la condensación



El nuevo centro de capacitación e información de la Academia Viessmann, inaugurado en agosto de 2007

Investigación y desarrollo

Fabricación de calderas murales a gas

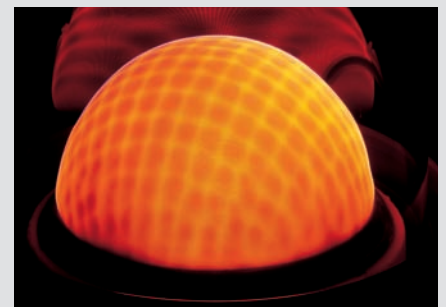

Quemador a gas MatriX para unos niveles extremadamente bajos de emisiones contaminantes

Viessmann Group



climate of innovation

Viessmann S.L.
c/ Sierra Nevada, 13
Área Empresarial de Andalucía
28320 Pinto (Madrid)
Tel: 902 399 299
Fax: 91 649 73 99
E-mail: info@viessmann.es
www.viessmann.es

9448 875 - ES 1/2011

Nos reservamos cualquier cambio técnico

Su especialista de confianza: